

Sprängskisser steg-för-steg SMJ:s byggsats till lok Sb/S2

Komplement till byggbeskrivningen

Läs igenom byggbeskrivningen åtminstone **en gång** innan bygget börjar.

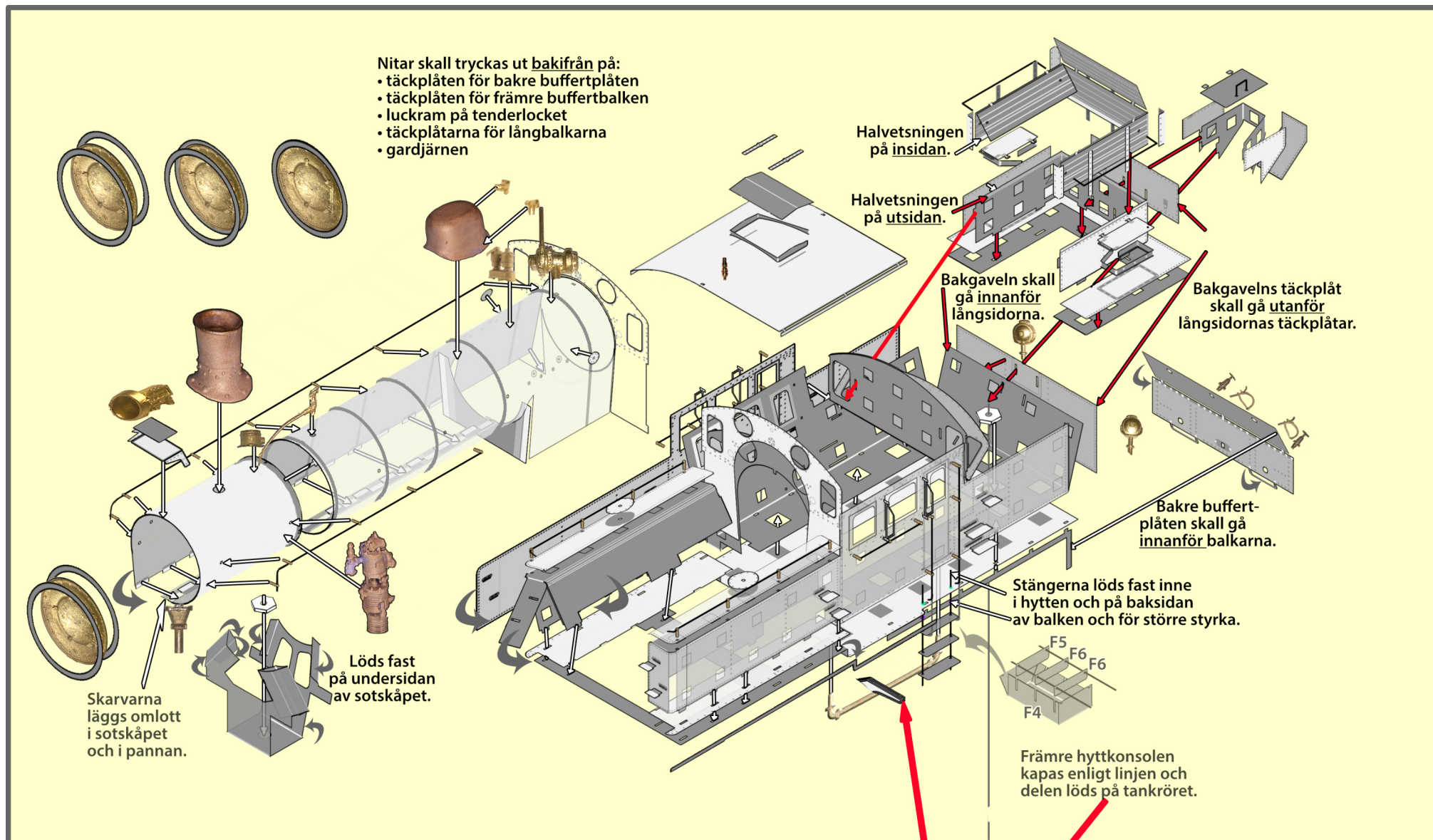

Löd fast muttrar:
1. i främre pannstödet
2. i kolboxen
3. för boggin
4. för löphjulsvaggan

Främre hyttkonsolen
kaps enligt linjen och
delen löds på tankkröret.

Bromsblocken viks
dubbla och monteras
på bärtråd som kaps
utmed långsidan
efter lödning.

Lagerhållaren
löds fast runt halsen
på lagret (sargen
skall gå fritt).
Lagerfjädringen
(tråden) löper
genom stagplåtarna
i ramen.
(Enbart vänster
sida visas.)

Innan några delar lossas från etsarken är det lämpligt att löda följande delar på plats:

- Hjullagersargerna (C1) på de inre ramsidorna (C2).
- Mutter M2 till boggin (C7a) på tvärplåt för boggin (C7).
- Mutter M2 till pannskruvsfästet (C42) på främre pannstödet (C43).
- Mutter M2 till kolboxfästet (H1) på hyttramen (H2).

Innan några delar lossas från etsarken är det lämpligt att borra följande delar på plats:

- Stagplåtarna (C3, C4 och C6) har små hål för hjulfjädringen. Borra upp dessa hål till 0,5 mm så blir det lättare att trä i fjädringstråden.

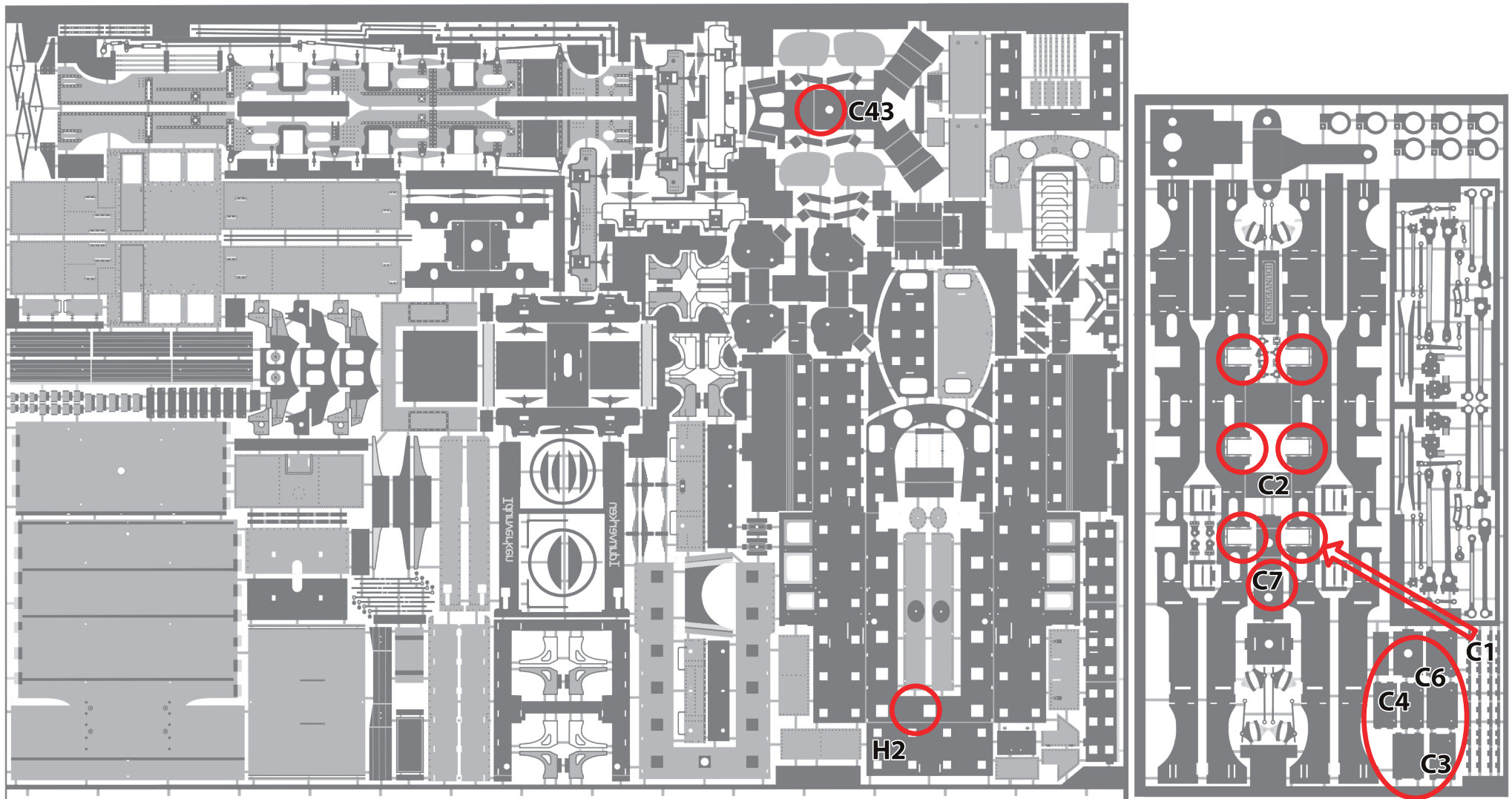

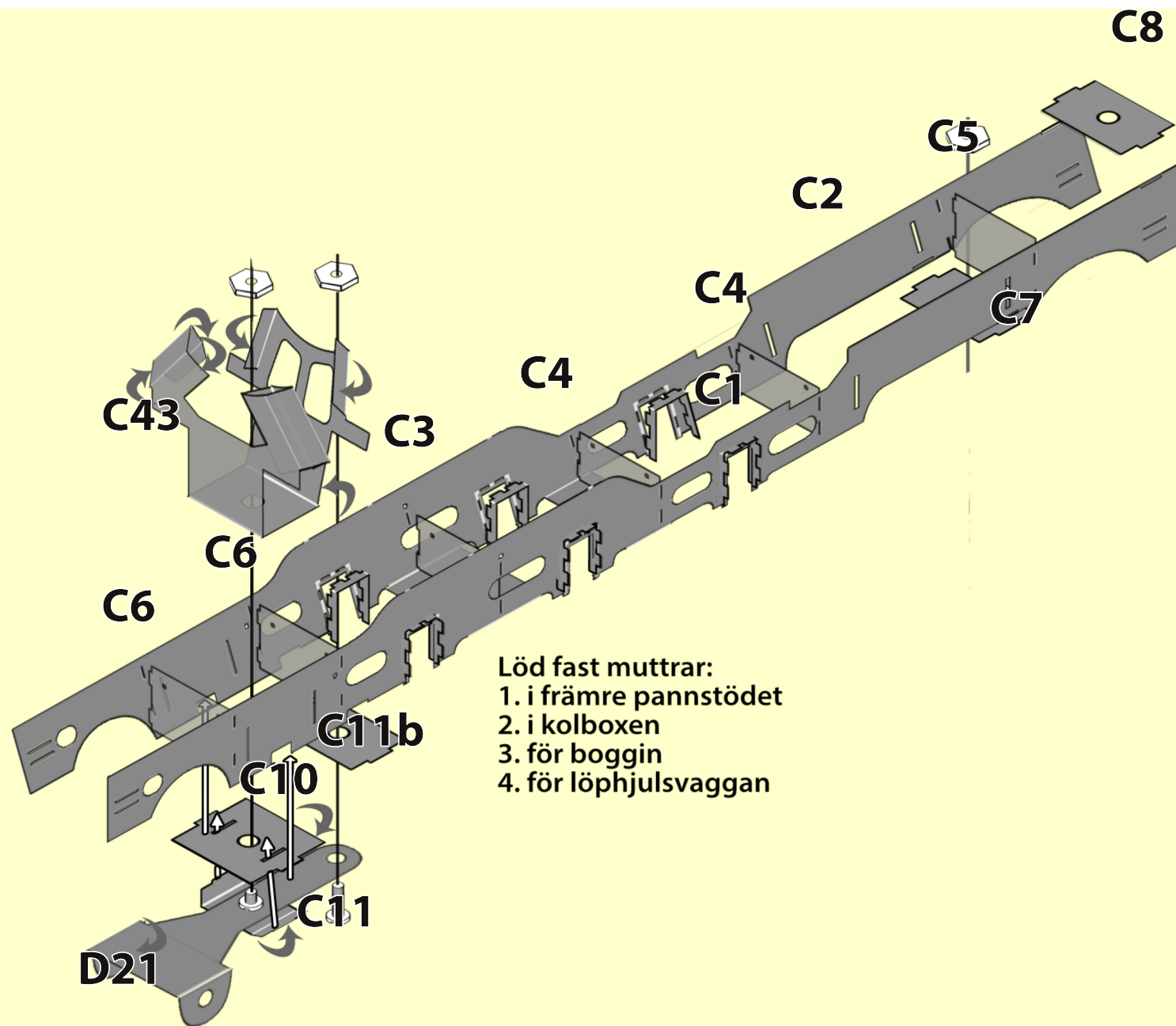

Styr upp plåtarna med tandpetare eller mässingstrådar som senare skall användas till brombacksarmarna.

Använd en papprensa i hålen för buffertbalkstöden för att styra upp plåtarna.

Kantlöd runt om men var noga med att plåtarna verkligen ligger tätt.

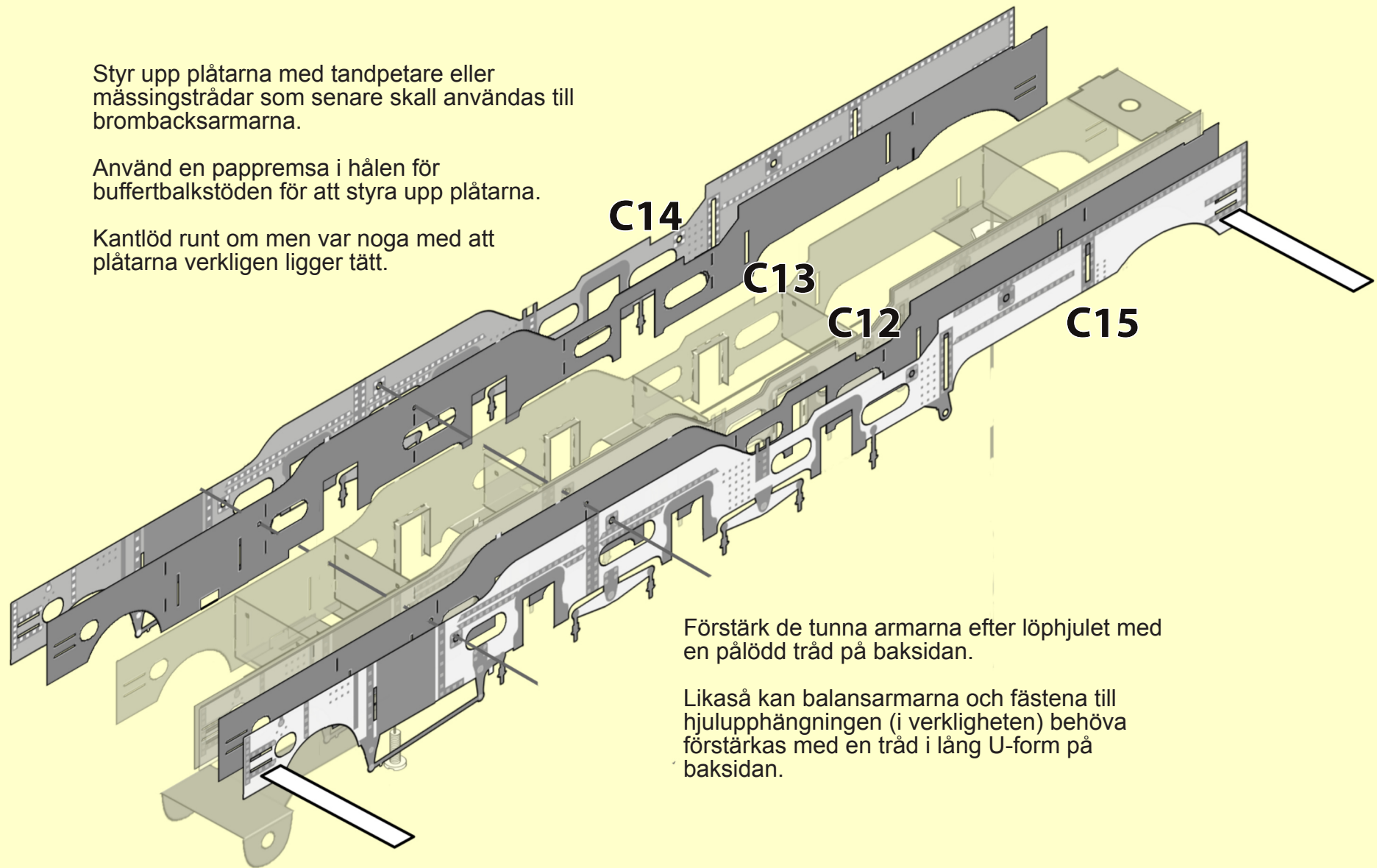

Förstärk de tunna armarna efter löphjulet med en pålödd tråd på baksidan.

Likaså kan balansarmarna och fästena till hjulupphängningen (i verkligheten) behöva förstärkas med en tråd i lång U-form på baksidan.

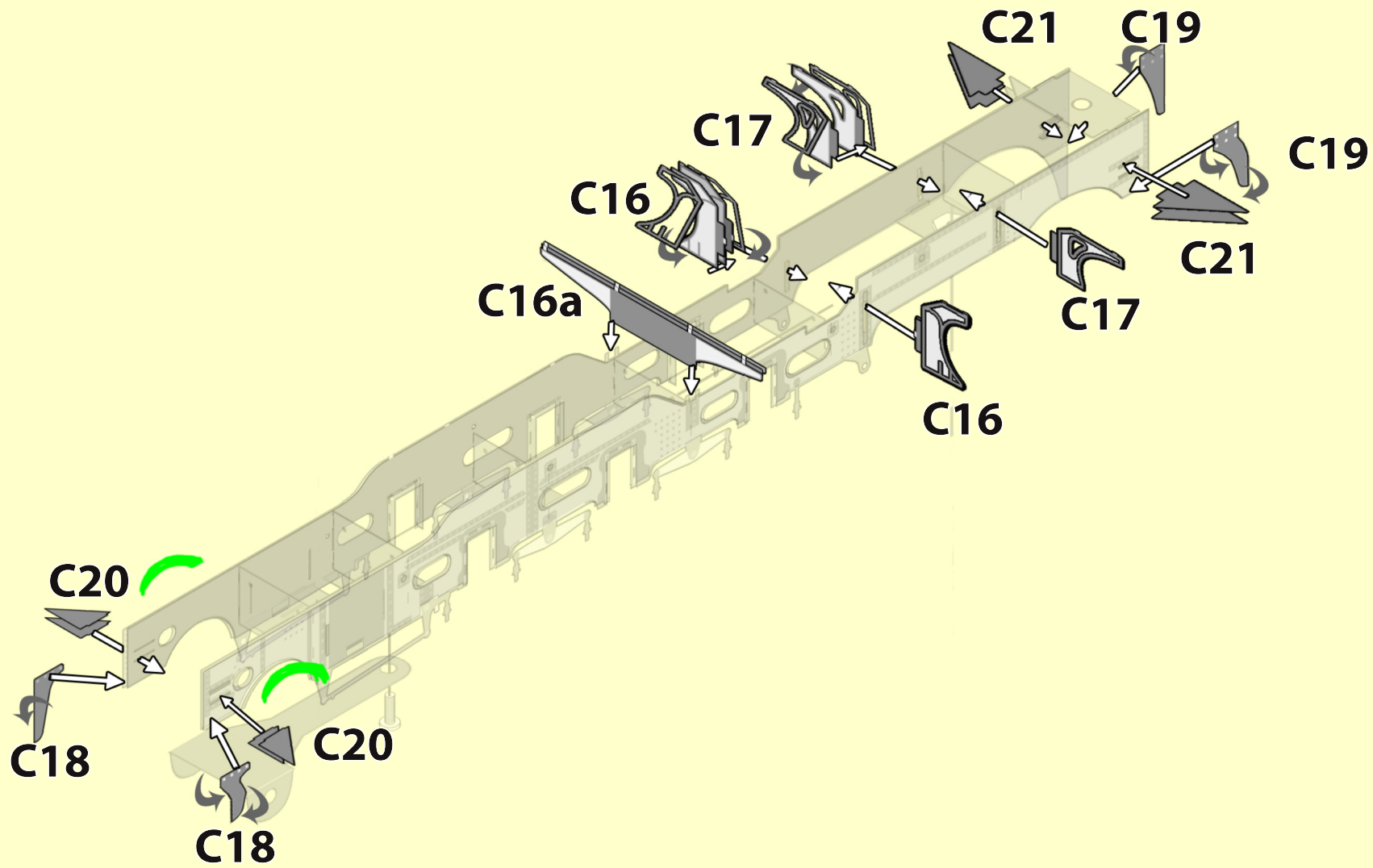

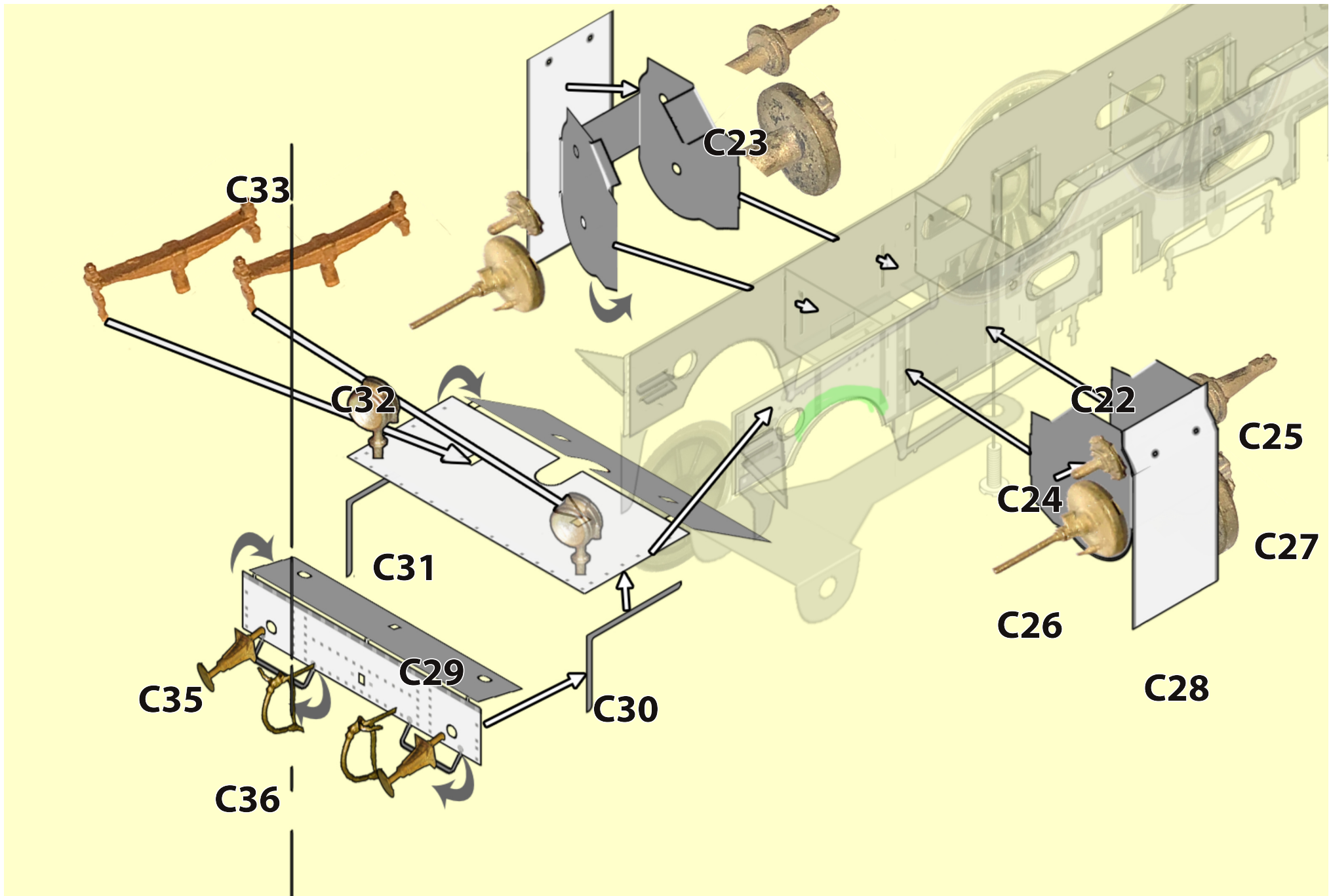

Lagerhållaren löds fast runt halsen på lagret
tänk på att sargen skall gå fritt innanför.

Lagerfjädringen (tråden) löper
genom stagplåtarna i ramen.

(Enbart vänster sida visas.)

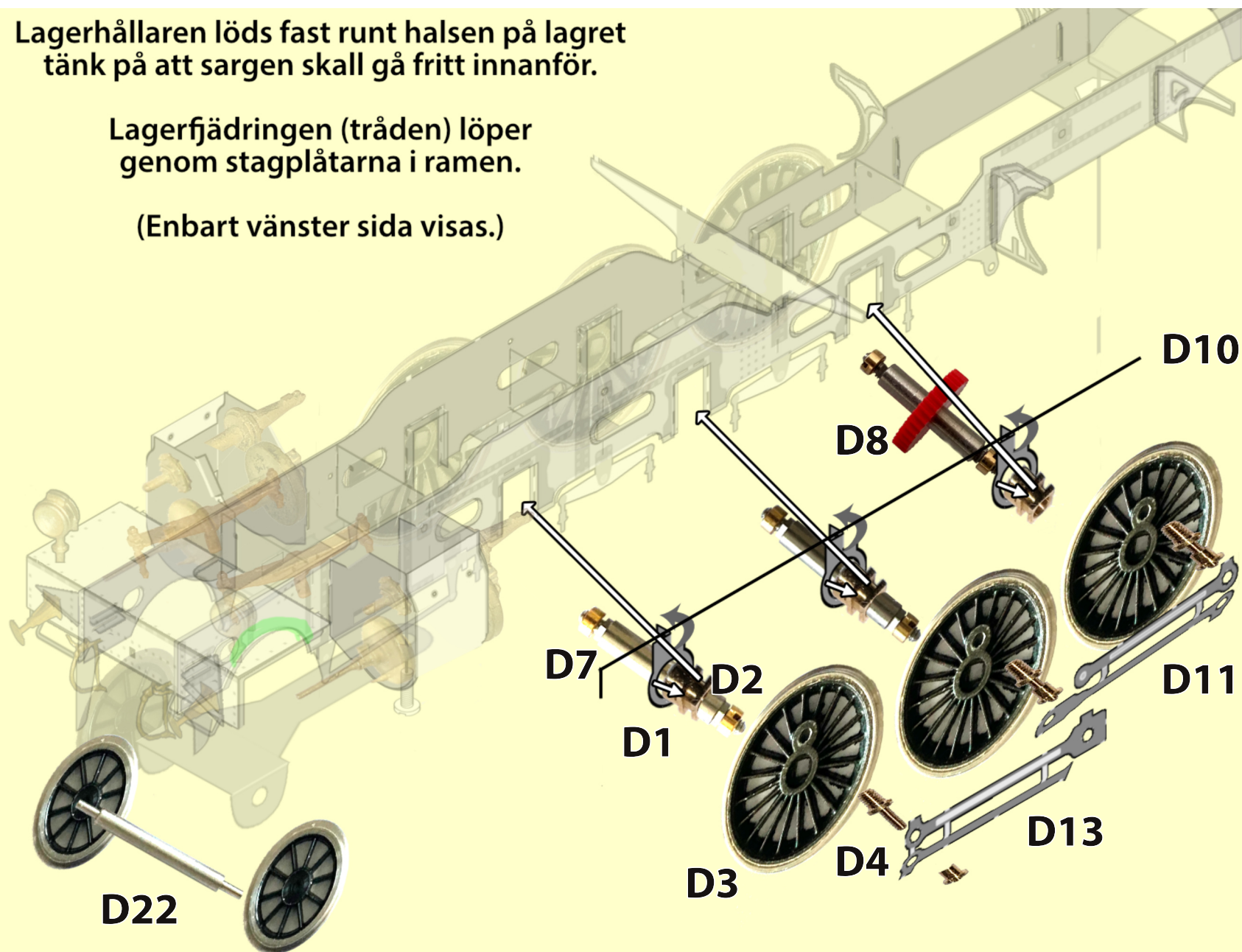

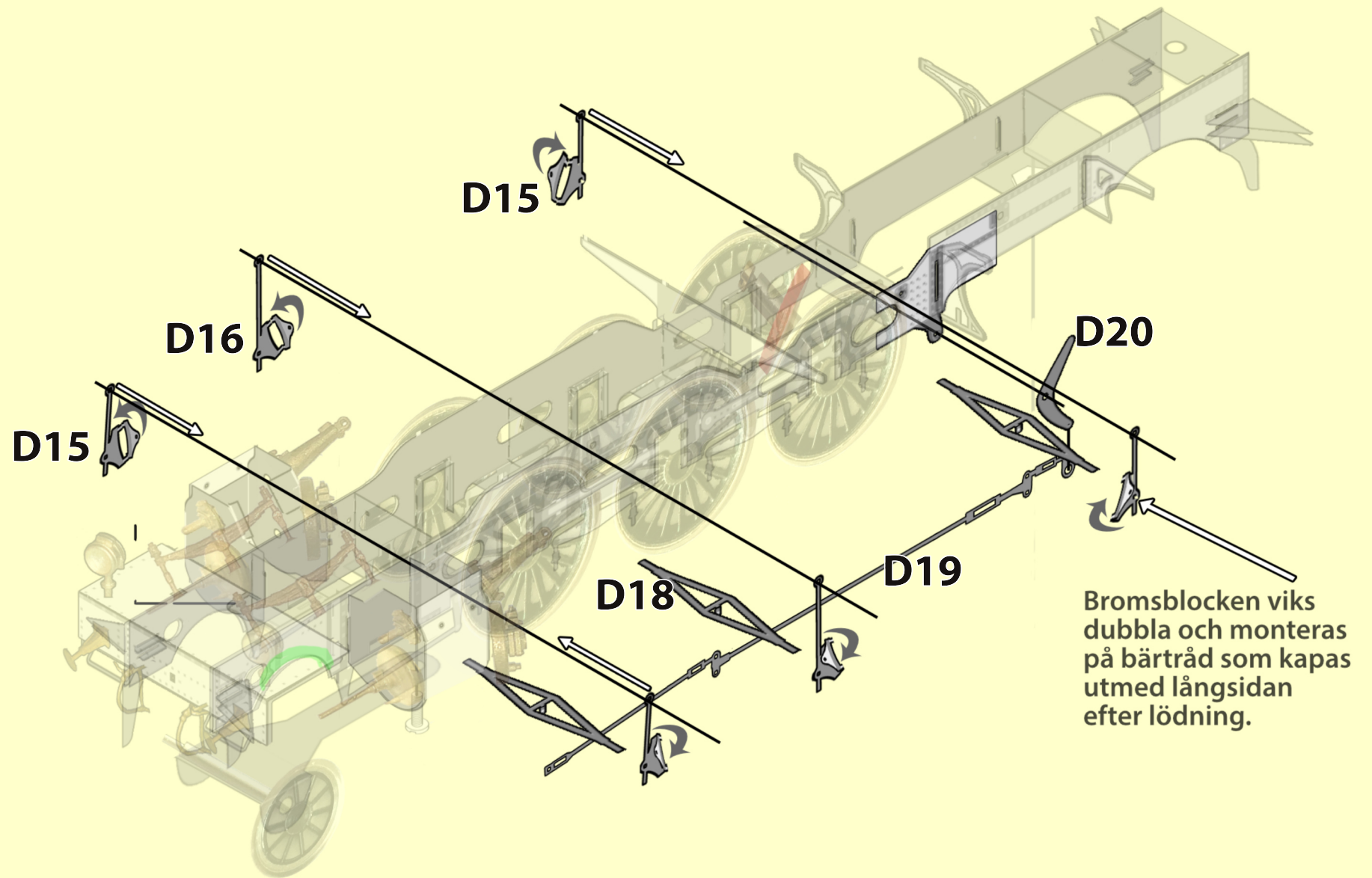

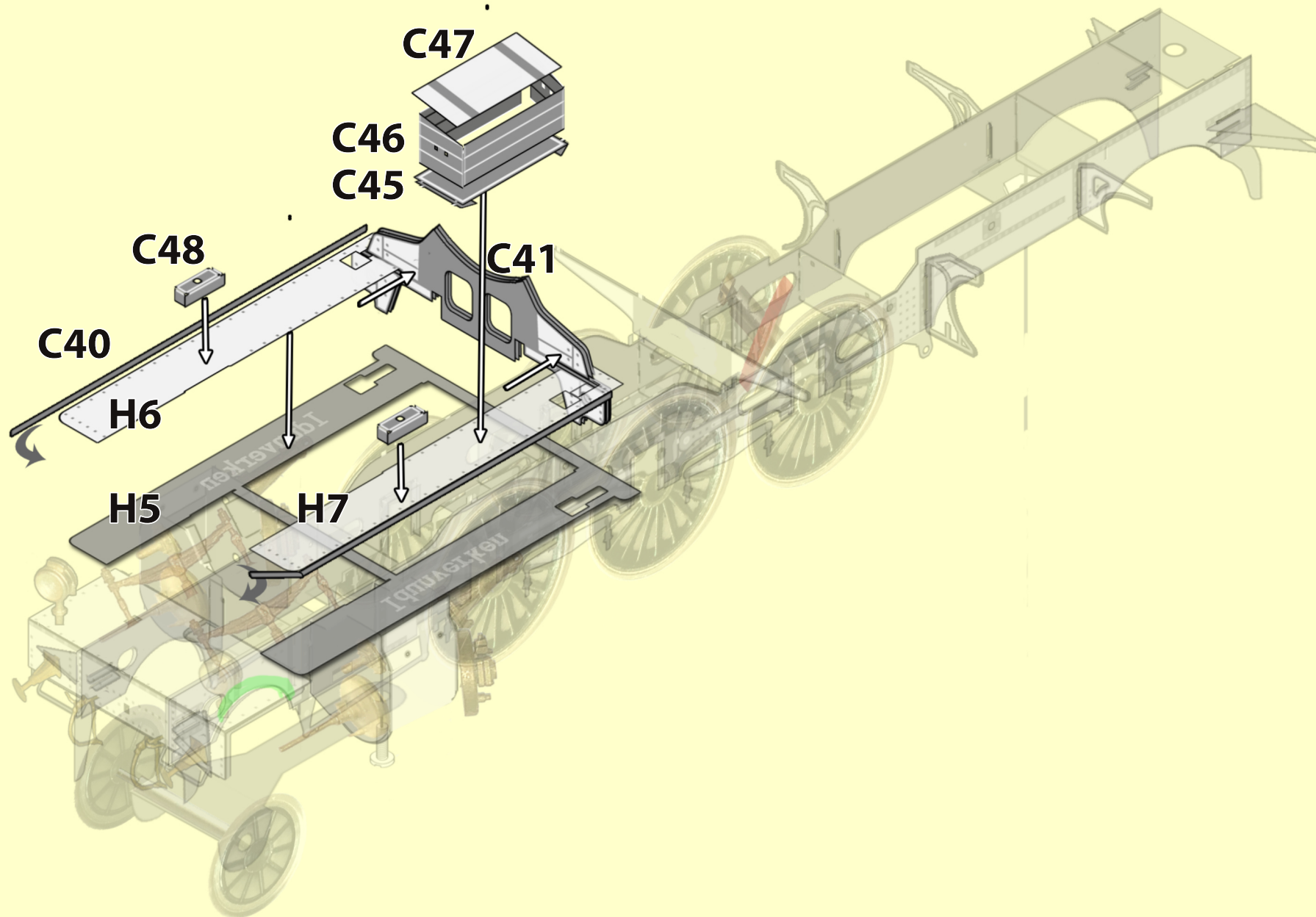

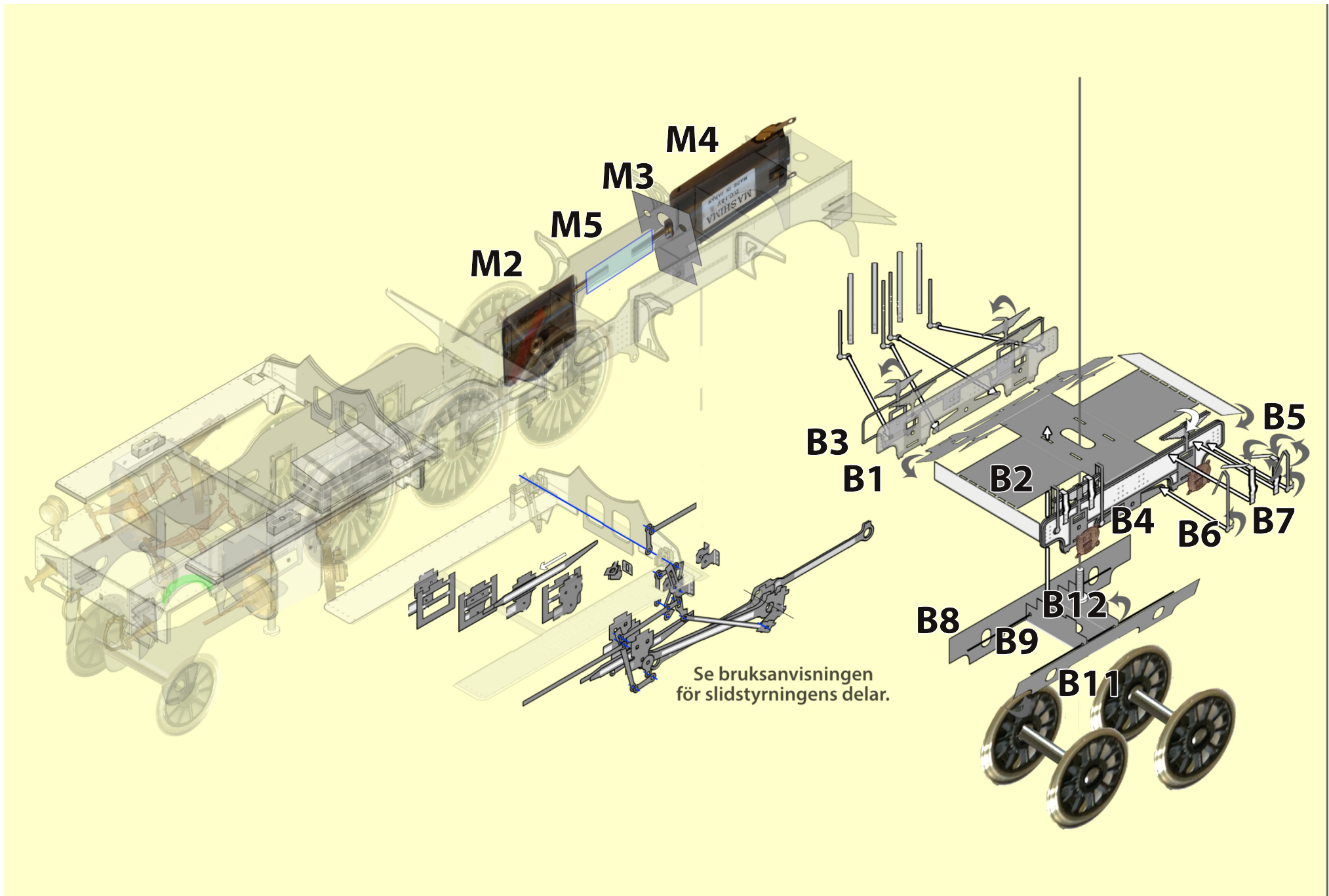

1. Hyttramen sedd från insidan, dvs. lödsidan.

1. Lägg fronten upp och ned och skjut in den under hyttens ramplåt. Böj upp något, fronten måste vara på ovansidan av sidotanksväggarna.
2. Linjera upp fronten mot ramplåten.
3. Löd i de fyrkantiga hålen samt på kanten till pannan och taket.

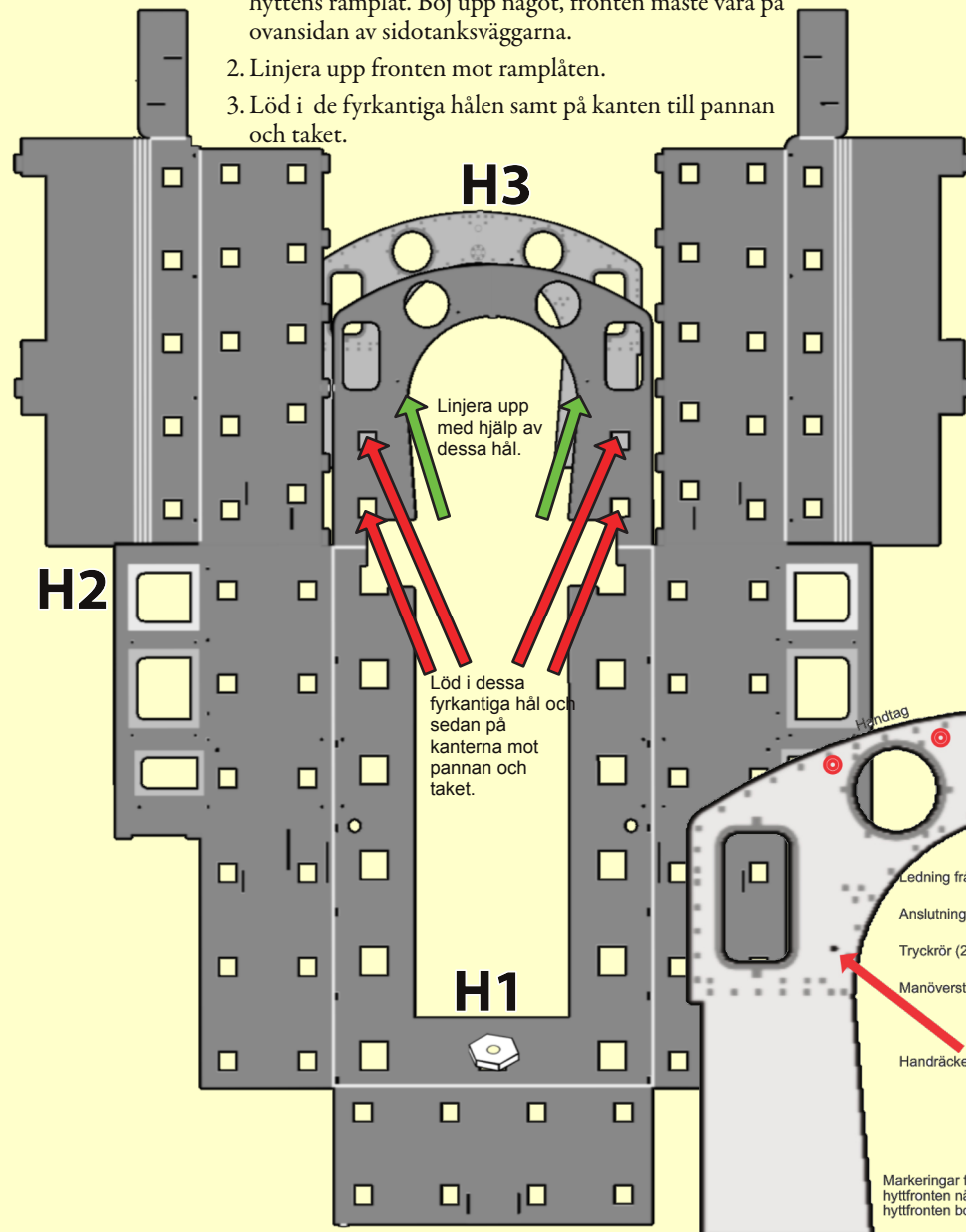

2. Hyttramen sedd från utsidan, dvs. borrhölen.

1. Vänd på de lödda delarna.
2. Borra hål för de ledningar och rör som finns på förebilden.
3. Vänd delarna igen och bocka upp hyttfronten.
3. Kantlöd hyttssidorna vid de rektangulära fönstren.

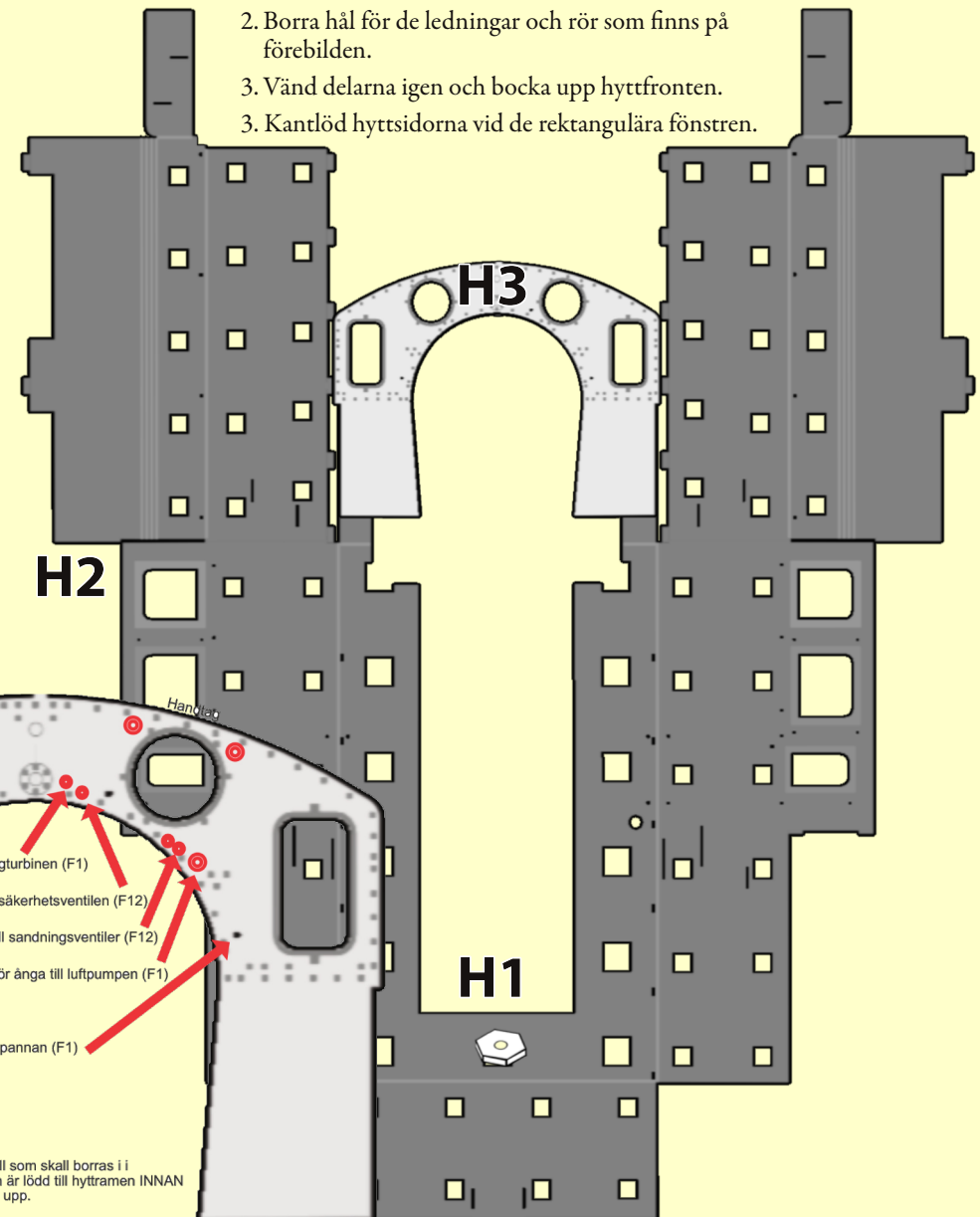

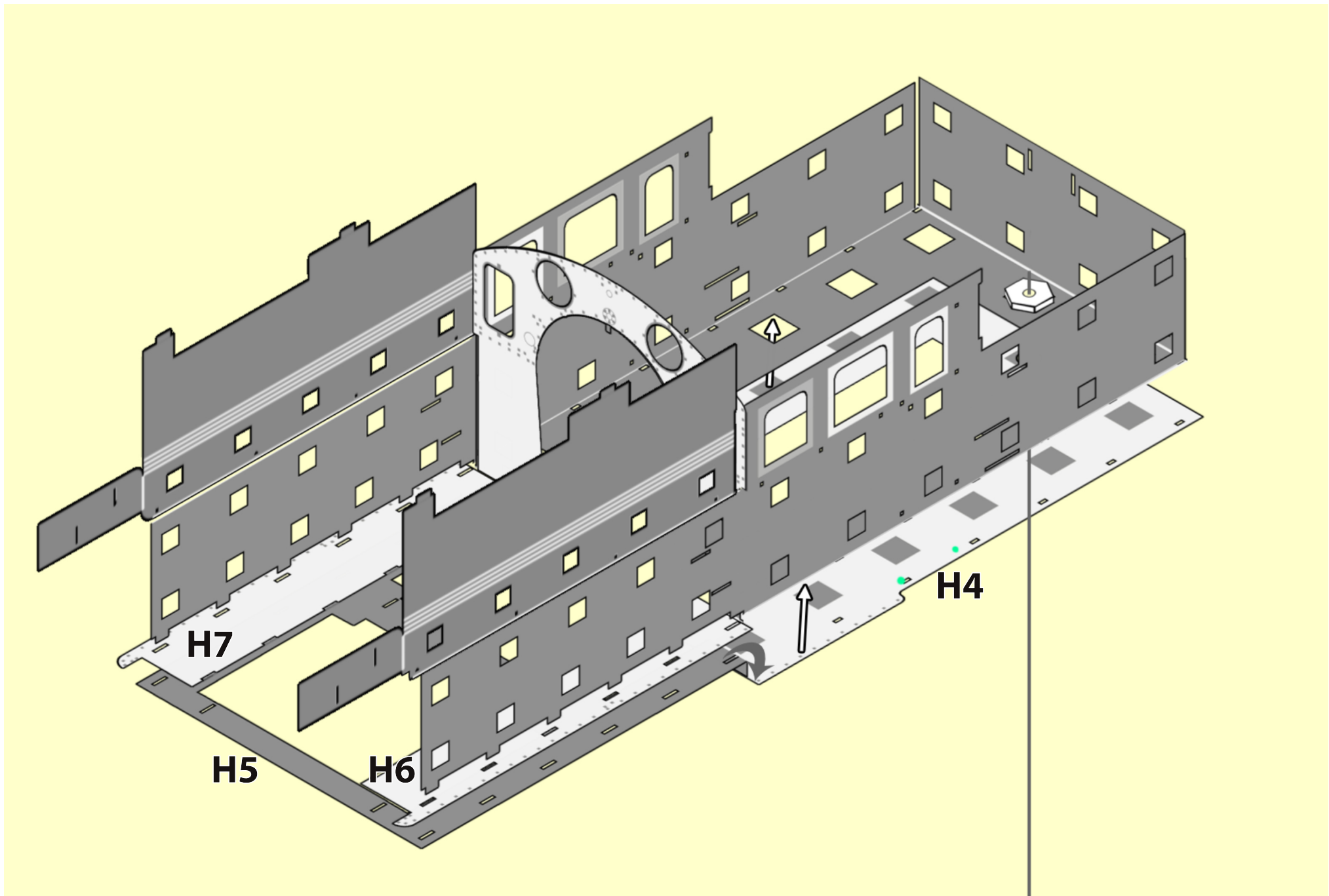

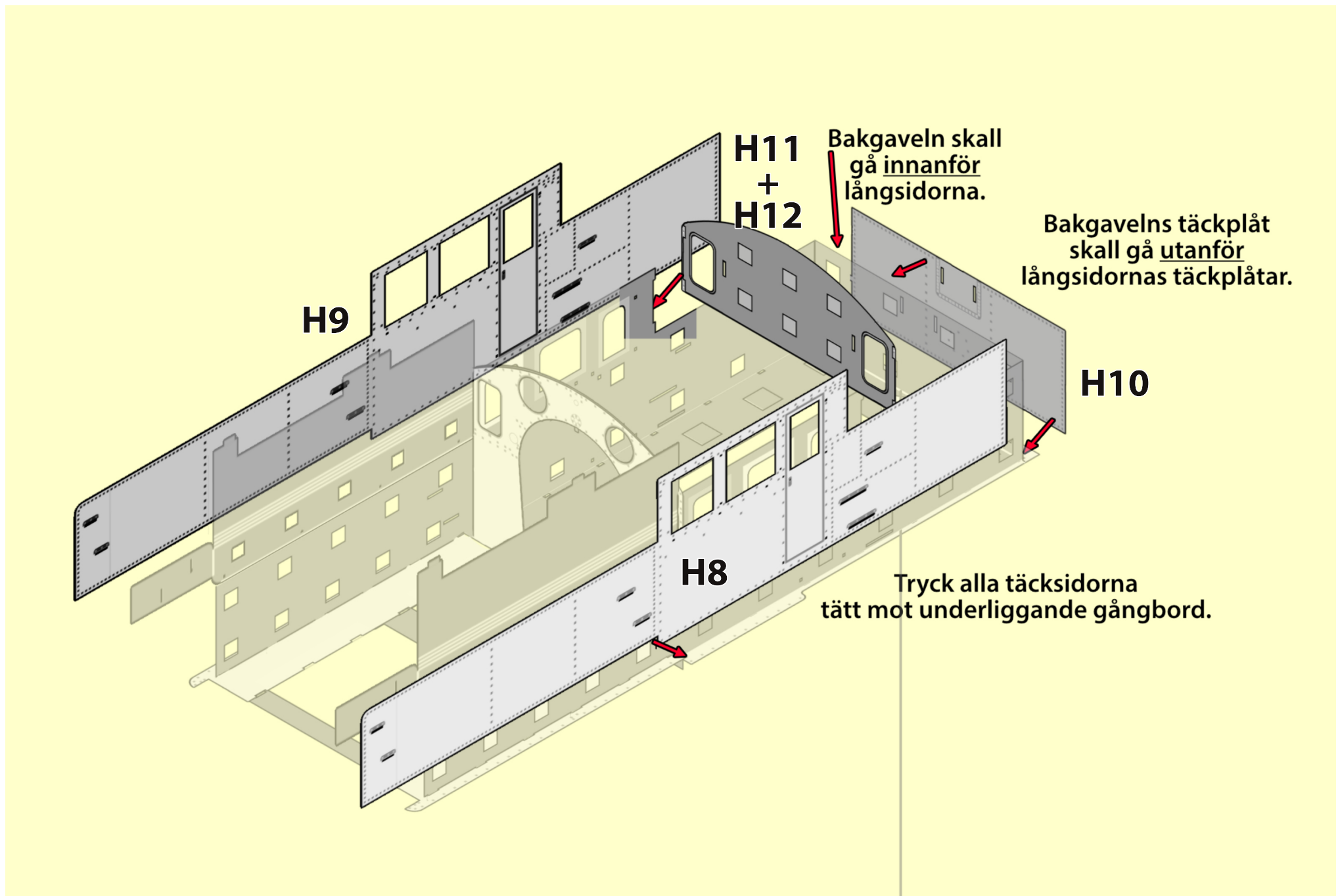

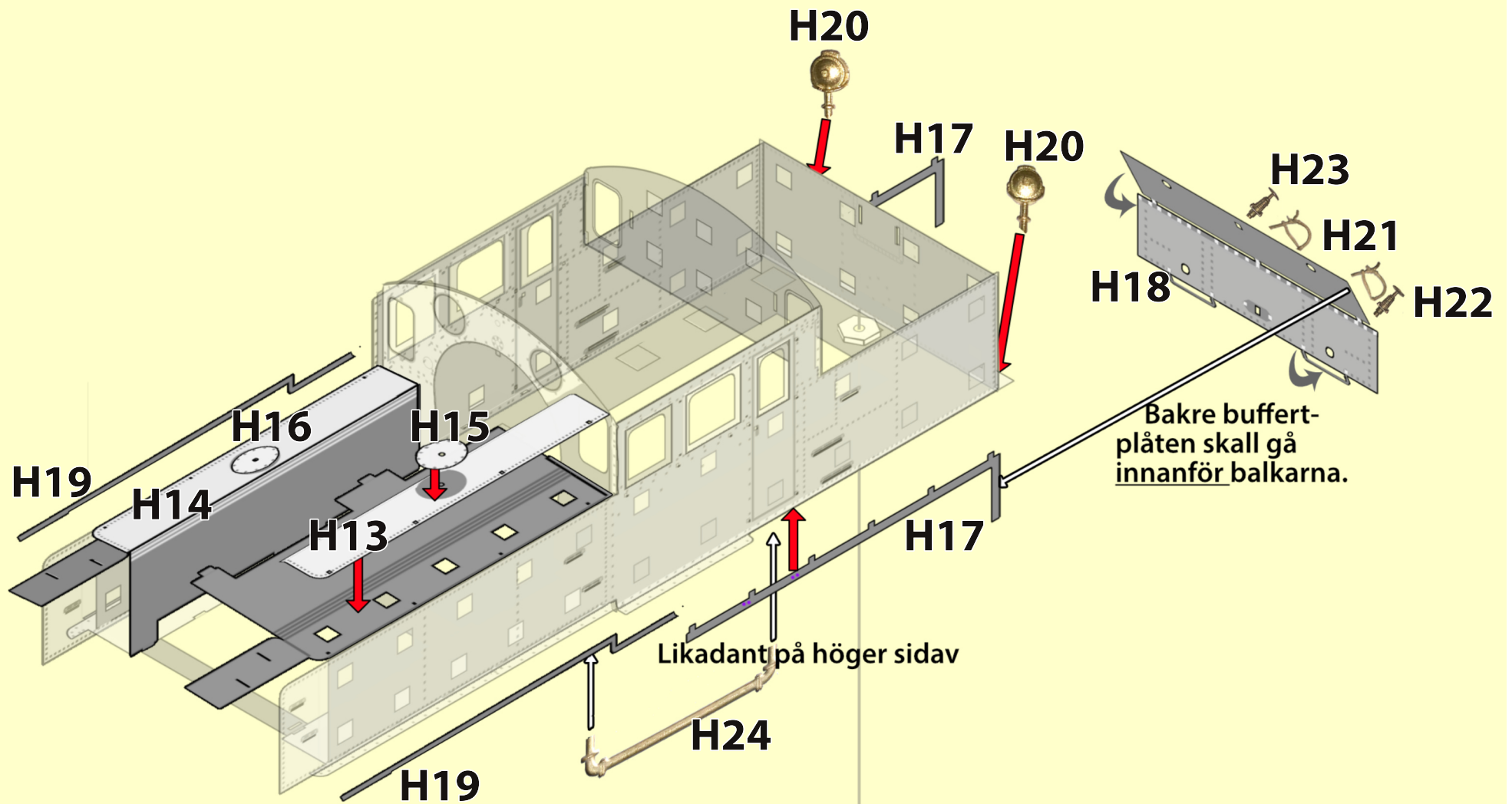

Halvetsningen
på utsidan.

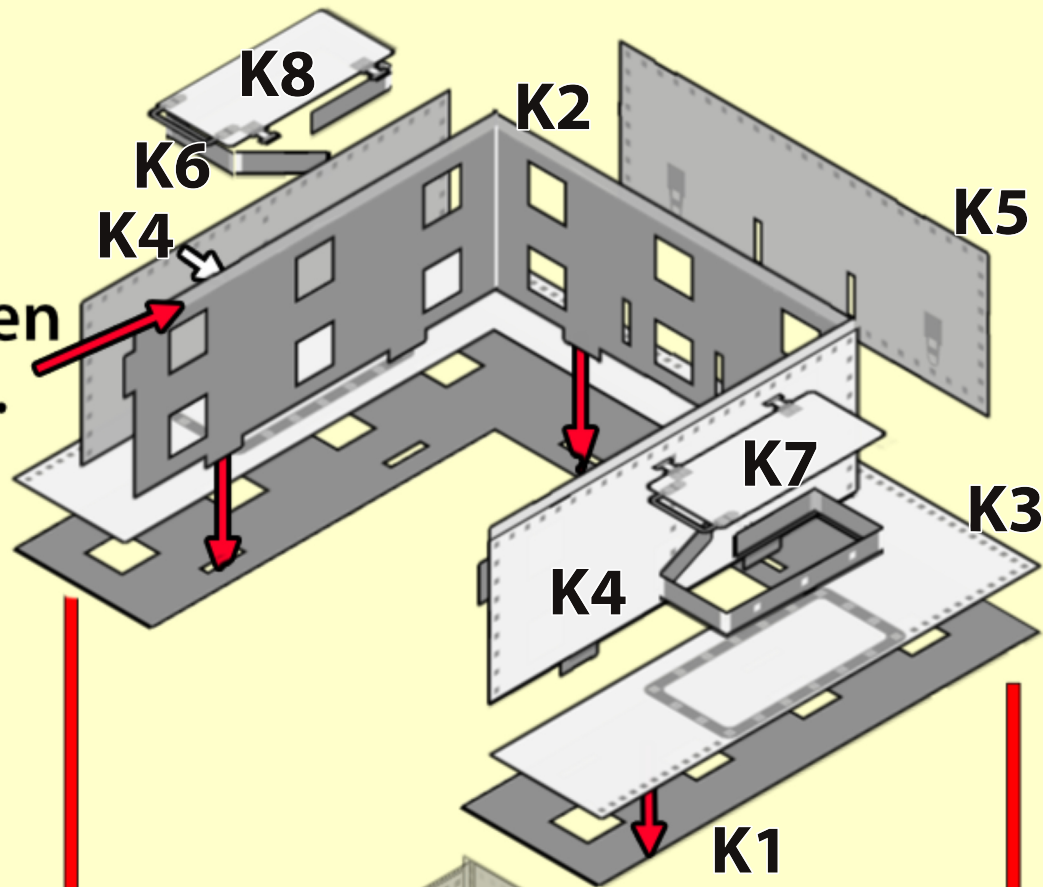

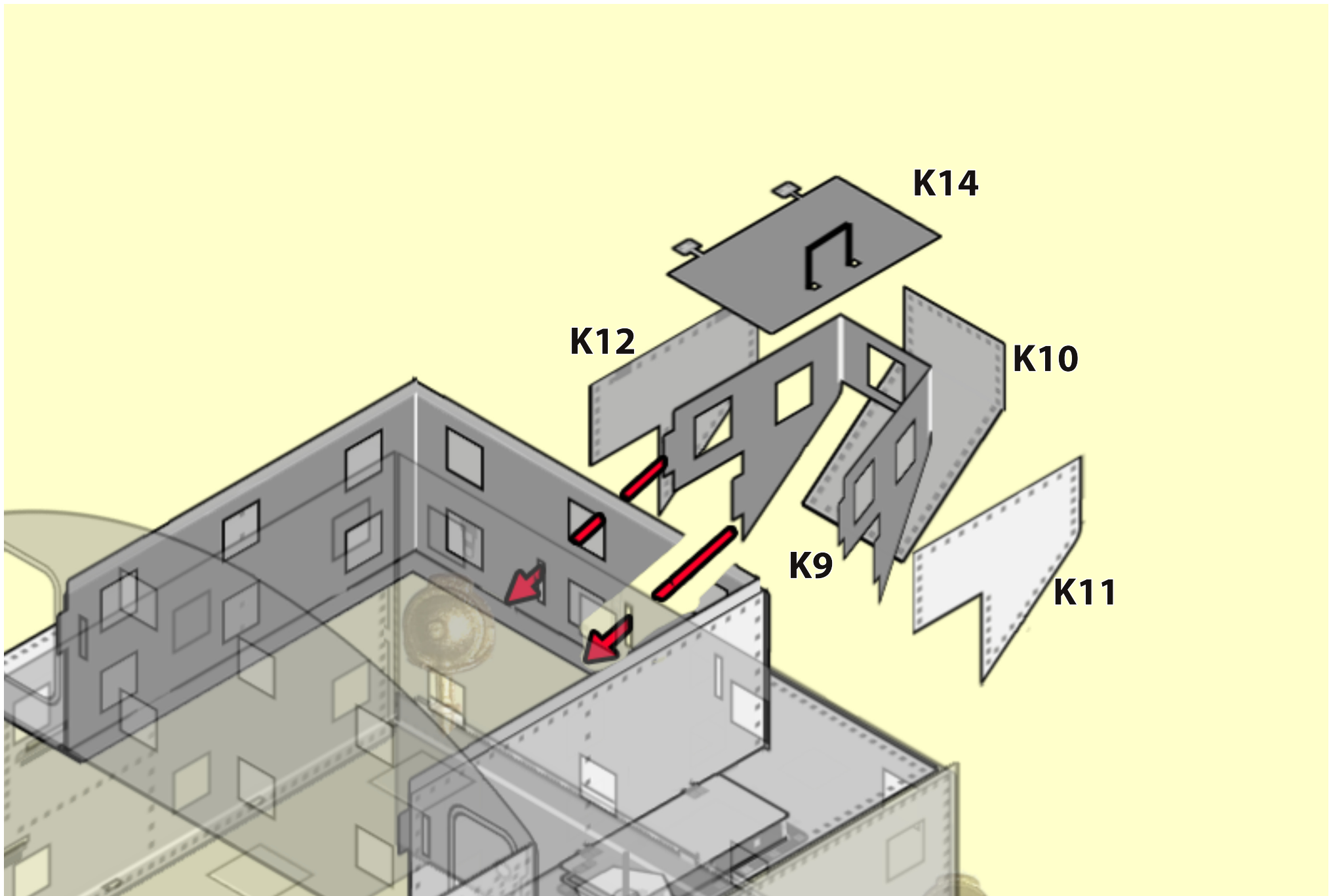

Halvetsningen
på insidan.

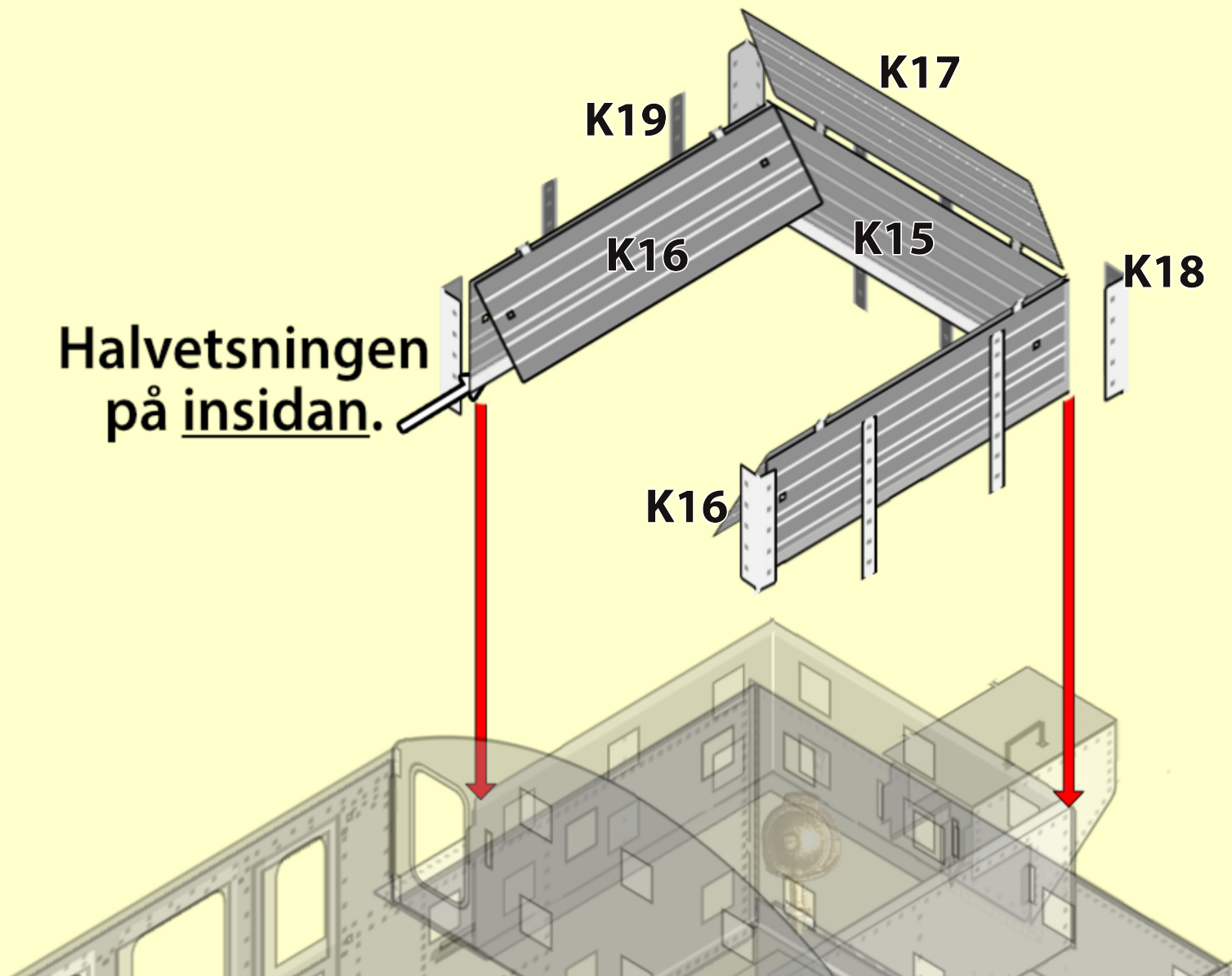

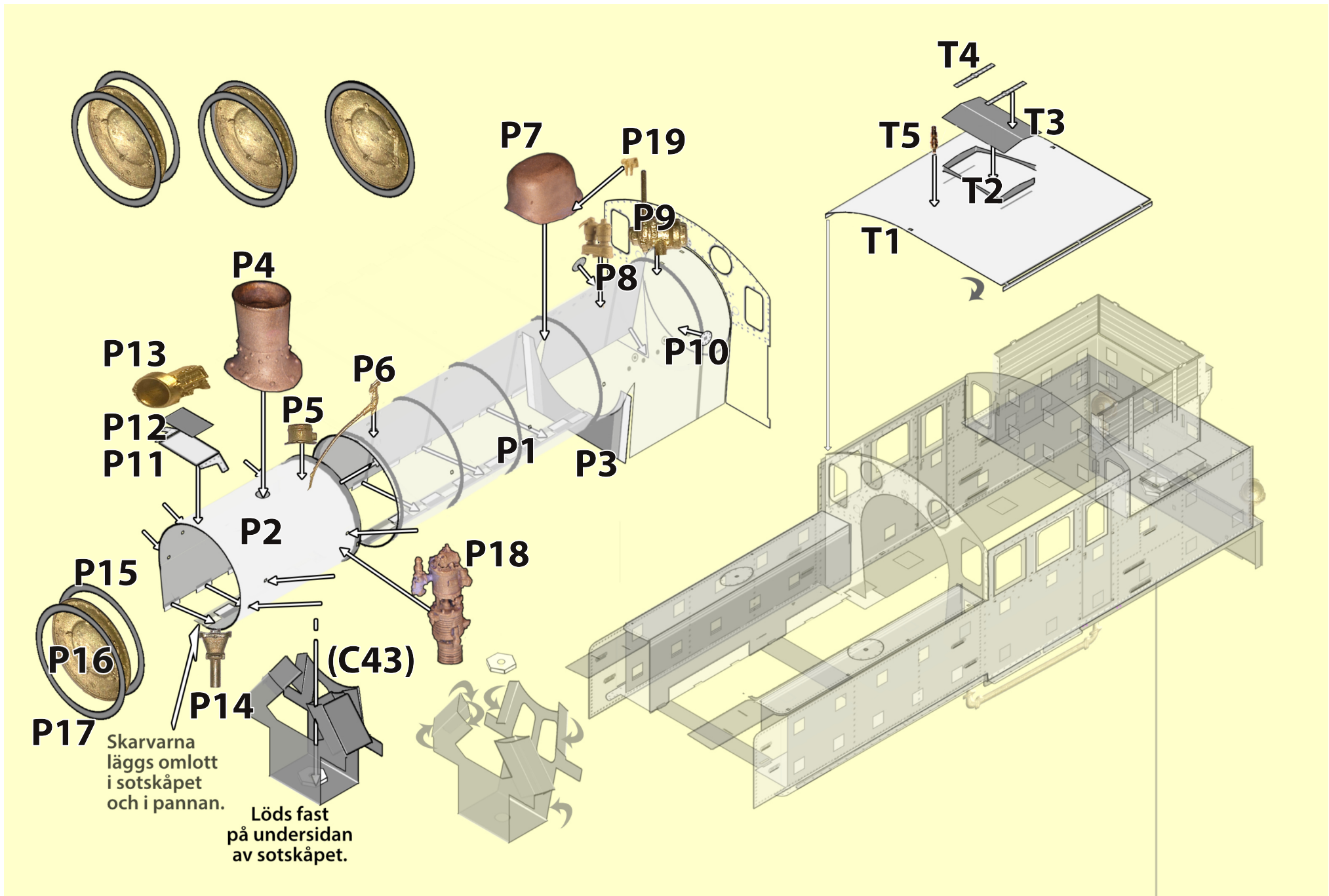

P17 Skarvarna läggs omlott i sotskåpet och i pannan.

Löds fast på undersidan av sotskåpet.

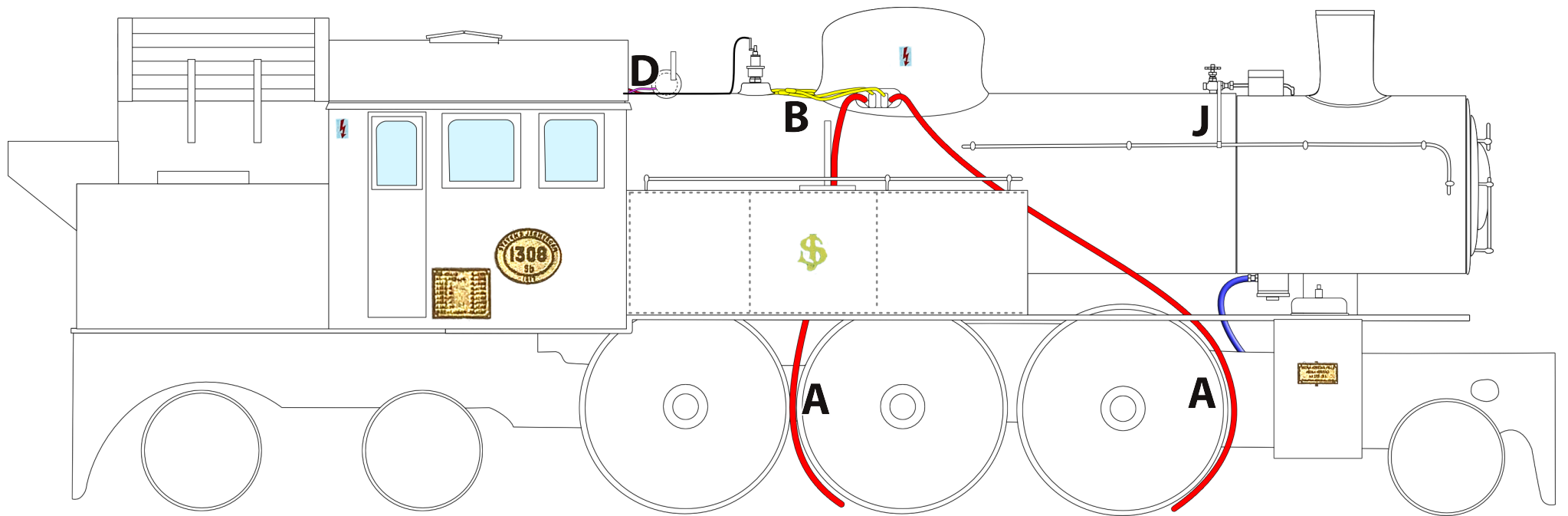
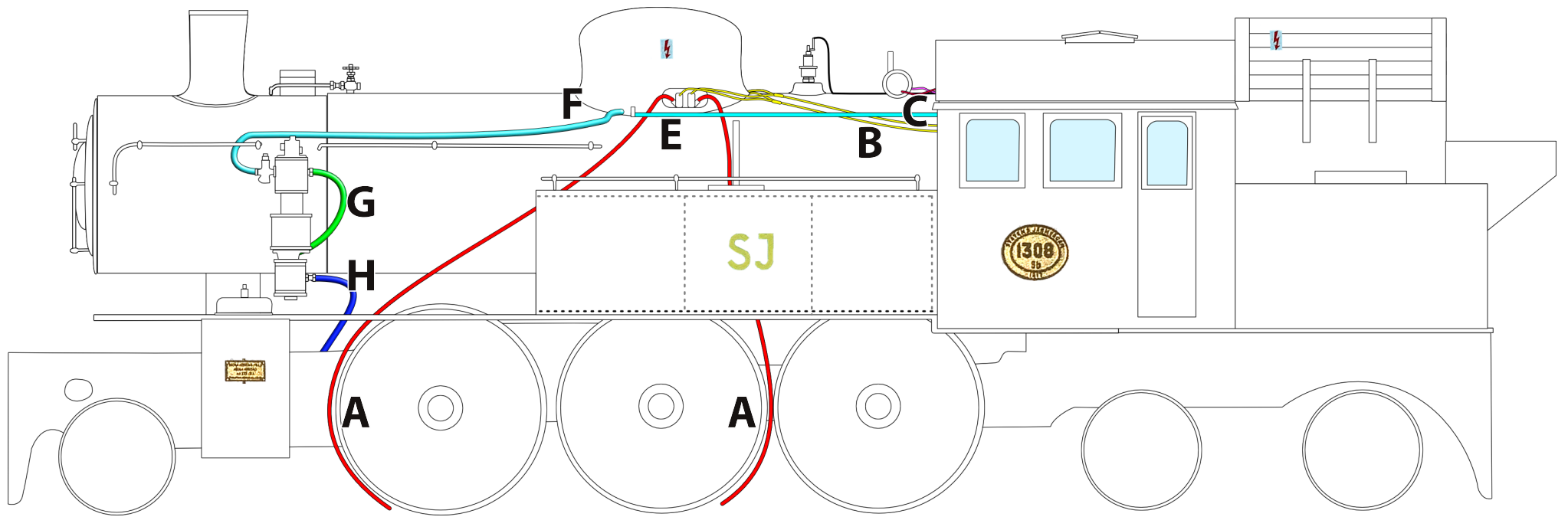

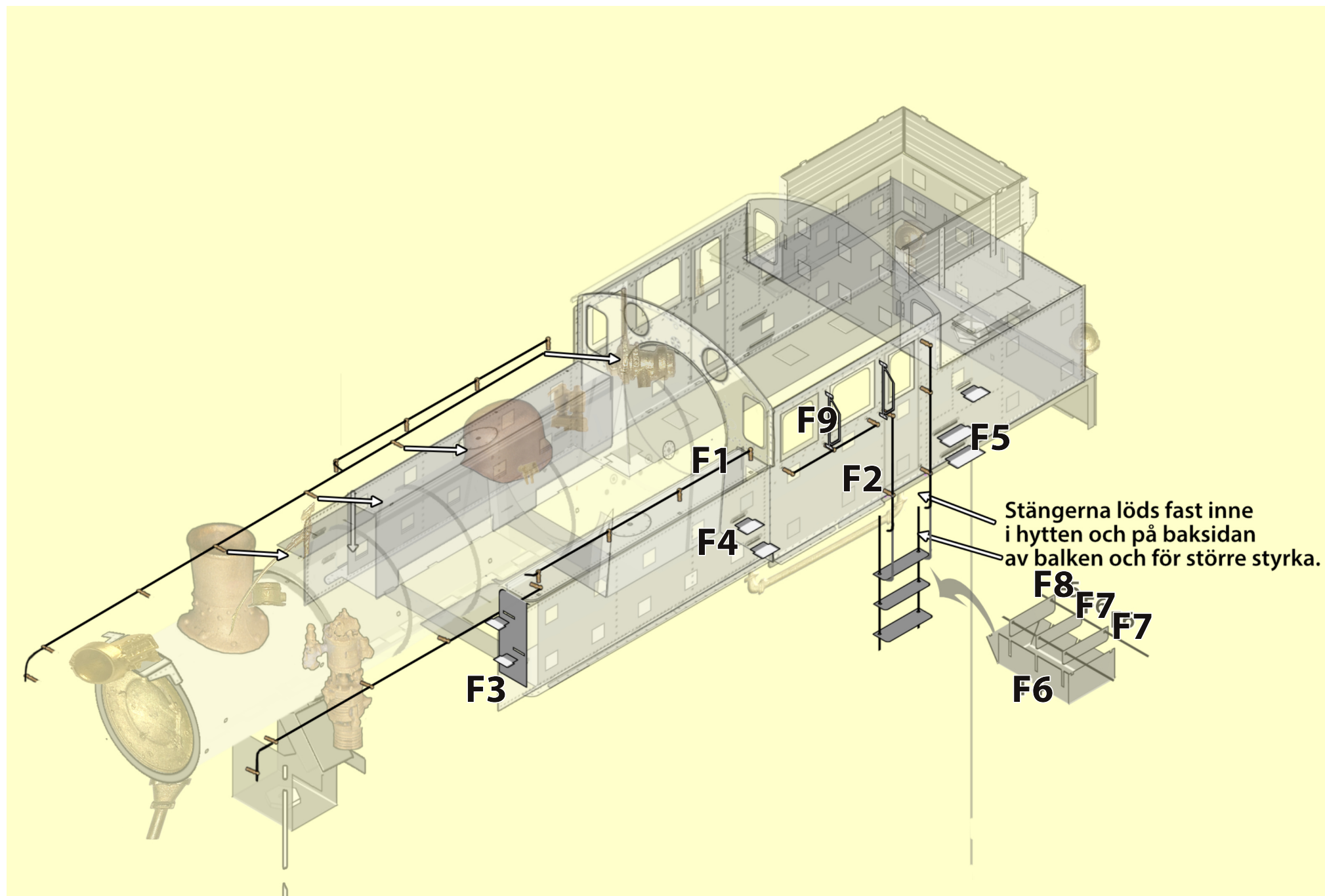

Ett imaginärt resultat

