

Malmlastning

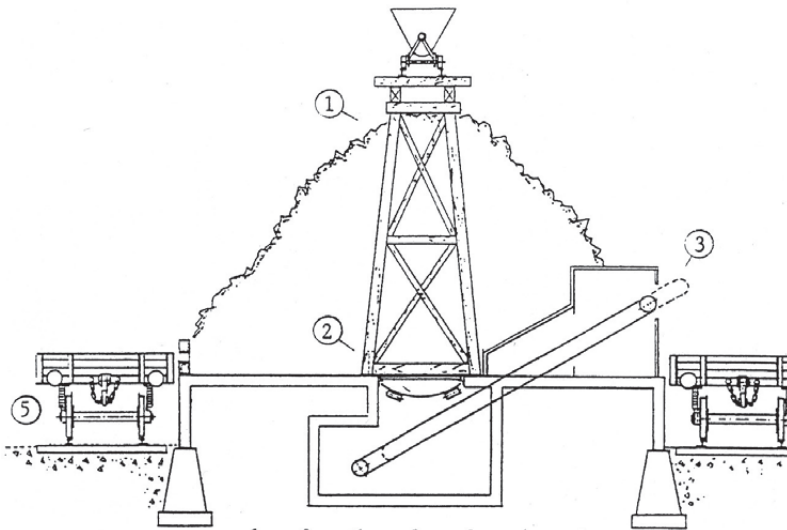

Handlastning av malm på Kärrgruvans övre. Bilden tagen 1930.

Vagnarna på denna och den nedre bilden är SWB litt M3.



1. Bockbana över kaj för malm från gruvor.

2. I lastkajen nedsänkt transportband där malmen manuellt rakades ner på bandet.

3. Ställbart transportband som förde malmen till vagnarna. Vagnarna flyttades oftast för hand!

4. Bangårdens östra spår användes enbart för automatlastning.

5. Det västra spåret användes för handlastning vid stor efterfrågan på malm.



Även vid Nygruvan fanns malmkaj där en del av lastningen skedde för hand så sent som 1937.

(1) Oversta bilden, okänd fotograf. (2) Skissen, från boken om Norbergsbanorna med Frank Stenwalls tillåtelse. (3) Nedersta bilden, tagen av Kammarskrivare Axel Andersson o negativ i ägo Lars Eric Bergman, SMJ.